

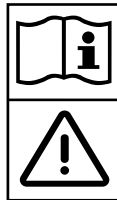

# ADVANTAGE-400H EXTRACTOR 120V

## INFORMATION & OPERATING INSTRUCTIONS

MODELS: MPE-400H, 56381302

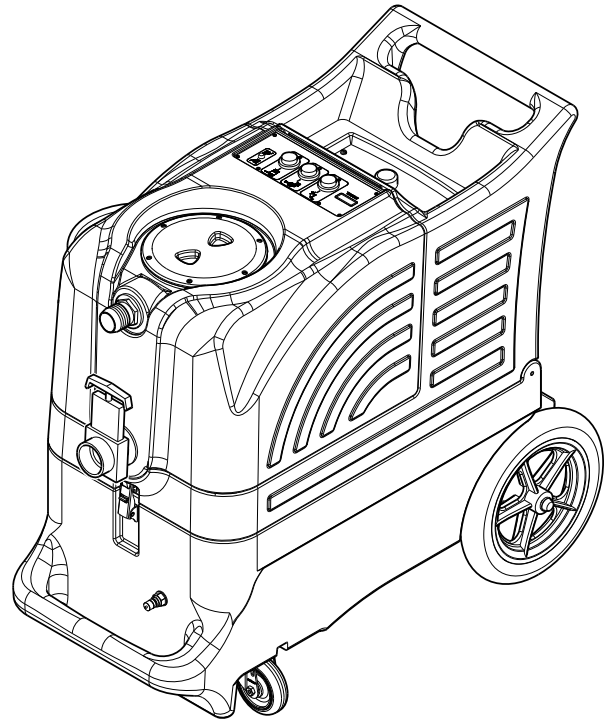

**CAUTION: DO NOT OPERATE MACHINE UNTIL YOU HAVE READ  
ALL SECTIONS OF THIS INSTRUCTION MANUAL**

**IMPROPER USE OF THE MACHINE WILL VOID THE WARRANTY**

1. Always use a defoamer when foaming occurs to prevent vacuum motor damage.
2. Connect the machine to a properly grounded outlet, only.
3. Keep machine from rain and snow, extremes in temperatures, and store in a heated location. Use the machine indoors. Do not use outdoors.
4. Use approved chemicals only. NO SOLVENTS.
5. Wear gloves or use rags when removing quick disconnects to prevent burns.
6. Never use water above 130° F/54° C in the solution tank.

# IMPORTANT SAFETY INSTRUCTIONS

This machine is only suitable for commercial use, for example in hotels, schools, hospitals, factories, shops and offices other than normal residential housekeeping purposes.

When using any electrical appliance, basic precautions should always be followed, including the following:

**NOTE:** Read all instructions before using this machine.

## **WARNING!**

To reduce the risk of fire, electric shock, or injury:

- Do not leave the machine unattended when it is plugged in. Unplug the unit from the outlet when not in use and before servicing.
- To avoid electric shock, do not expose to rain or snow. Use and store indoors.
- Do not allow to be used as a toy. Close attention is necessary when used near children.
- Use only as described in this manual. Use only the manufacturer's recommended attachments.
- Never add water over 130° F/56° C to the solution tank.
- Do not use with damaged cord or plug. If the machine is not working as it should, has been dropped, damaged, left outdoors or dropped into water, return it to a service center.
- Do not pull by the cord, use the cord as a handle, close a door on the cord, or pull the cord around sharp edges or corners. Do not run the machine over the cord. Keep the cord away from heated surfaces. To unplug, grasp the plug, not the cord.
- Do not handle the plug, the cord or the machine with wet hands.
- Extension cords must be 12/3 and no longer than 50 feet. Replace the cord or unplug immediately if the ground prong becomes damaged.
- Do not put any object into openings. Do not use with any opening blocked; keep free of dust, lint, hair, and anything that may reduce air flow.
- Keep loose clothing, hair, fingers, and all parts of body away from openings and moving parts.
- Do not pick up anything that is burning or smoking, such as cigarettes, matches, or hot ashes, or any health endangering dusts. Do not use to pick up flammable or combustible liquids such as gasoline or use in areas where they may be present.
- Turn off all controls before unplugging.
- Use extra care when cleaning on stairs.
- Connect to a properly grounded outlet only.
- Liquid ejected at the spray nozzle could be dangerous as a result of its temperature, pressure, or chemical content.

## SAVE THESE INSTRUCTIONS

## **WARNING!**

The Products sold with this Manual contain or may contain chemicals that are known to certain governments (such as the State of California, as identified in its Proposition 65 Regulatory Warning Law) to cause cancer, birth defects or other reproductive harm. In certain locations (including the State of California) purchasers of these Products that place them in service at an employment job site or a publicly accessible space are required by regulation to make certain notices, warnings or disclosures regarding the chemicals that are or may be contained in the Products at or about such work sites. It is the purchaser's responsibility to know the content of, and to comply with, any laws and regulations relating to the use of these Products in such environments. The Manufacturer disclaims any responsibility to advise purchasers of any specific requirements that may be applicable to the use of the Products in such environments.

## INSPECTION:

Carefully unpack and inspect your ADVANTAGE-400H for shipping damage. Each machine is tested and inspected before shipping. Any shipping damage incurred is the responsibility of the carrier. You should notify the carrier immediately if you notice damage to the box or to the machine or parts.

## CLEANING SOLUTIONS:

We recommend liquid cleaning chemicals. Powder chemicals may be used, but unless mixed very thoroughly they could cause a build-up in the pump, lines, heat exchanger and/or quick disconnects. Any problem caused by a chemical build-up is not covered by warranty. Use a neutral cleaner with a pH between 5 and 10 to avoid premature wear of the pump, seals, and/or other components.

## MAINTENANCE:

For optimum performance flush the machine with clear water at the end of each working day. Once a month, minimum, run a flushing compound through the machine to break up any mineral or chemical build-up that may have formed. The vacuum motor and the pump do not require any scheduled maintenance; however, the motor may require replacement brushes after 1000 - 1500 hours. Clean the body with an all-purpose detergent, and protect it with an automobile interior polish. Lubricate the wheels, castors, and quick disconnects with an all purpose silicone spray.

## PARTS AND SERVICE:

Repairs, when required, should be performed by your authorized distributor who maintains an inventory of original replacement parts and accessories. Call the distributor from whom you purchased this machine if you need parts and service. Be sure to specify the machine model. Have your serial number handy.

Record the serial number and model of your new flood extractor here:

Serial Number: \_\_\_\_\_ Model: ADVANTAGE 400H

Purchase Date: \_\_\_\_\_

Write the name and phone number of your distributor:

\_\_\_\_\_

Be sure to register your purchase to activate your warranty

## 120VAC GROUNDING INSTRUCTIONS

This appliance must be grounded. If it should electrically malfunction, grounding provides a path of least resistance for electric current to reduce the risk of electric shock. This appliance is equipped with a cord having an equipment-grounding conductor and grounding plug. The plug must be plugged into an appropriate outlet that is properly installed and grounded in accordance with all local codes and ordinances.

### DANGER!

Improper connection of the equipment-grounding conductor can result in a risk of electric shock. Check with a qualified electrician or service person if you are in doubt as to whether the outlet is properly grounded. Do not modify the plug provided with the appliance. If it will not fit the outlet, have a proper outlet installed by a qualified electrician.

This appliance is for use on a nominal 120-volt circuit, and has a grounding plug that looks like the plug illustrated in Figure 1 below. A temporary adapter illustrated in Figures 2 and 3 may be used to connect this plug to a 2-pole receptacle as shown in Figure 2 if a properly grounded outlet is not available. The temporary adapter should be used only until a properly grounded outlet (Figure 1) can be installed by a qualified electrician. The green-colored rigid ear, tab, or the like extending from the adapter must be connected to a permanent ground such as a properly grounded outlet box cover. Whenever the adapter is used, it must be held in place by a metal screw. Grounding adapters are not approved for use in Canada. Replace the plug if the grounding pin is damaged or broken.

The Green (or Green/Yellow) wire in the cord is the grounding wire. When replacing a plug, this wire must be attached to the grounding pin only. Extension cords connected to this machine should be 12 gauge, three-wire cords with three-prong plugs and outlets. DO NOT use extension cords more than 50 feet (15 m) long.

### PLEASE NOTE: FOR NORTH AMERICA ONLY

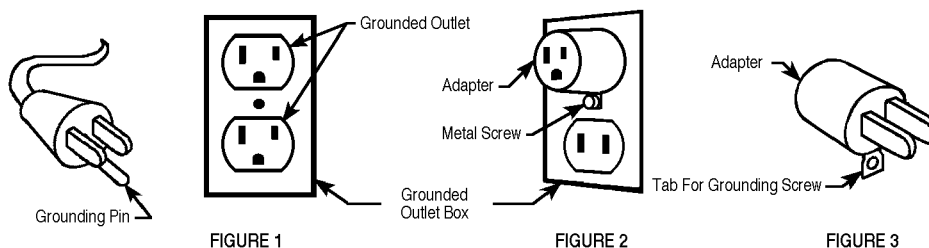

## SWITCH PLATE

### MODEL (1):

This identifies the model of your Advantage machine.

### VACUUM SWITCH (2):

This push-button switch turns on the vacuum. The switch will illuminate when it is on.

### PUMP SWITCH (3):

The pump switch will illuminate when it is activated, and it will turn on the pump.

### HEAT SWITCH (4):

The heat switch will illuminate when it is activated and will turn on the heater. NOTE: if the green, two-circuit indicator light is not turned on, you may have both power cords on the same circuit and this can trip the circuit breaker in the wall.

### GREEN, TWO CIRCUIT INDICATOR (5):

This light will automatically turn on when you have plugged the two power cords into separate circuits. If this light does not turn on, try other outlets with one of the cords until the light does turn on. NOTE: all systems in the machine will operate if this light does not turn on, but you may trip a circuit breaker in the wall.

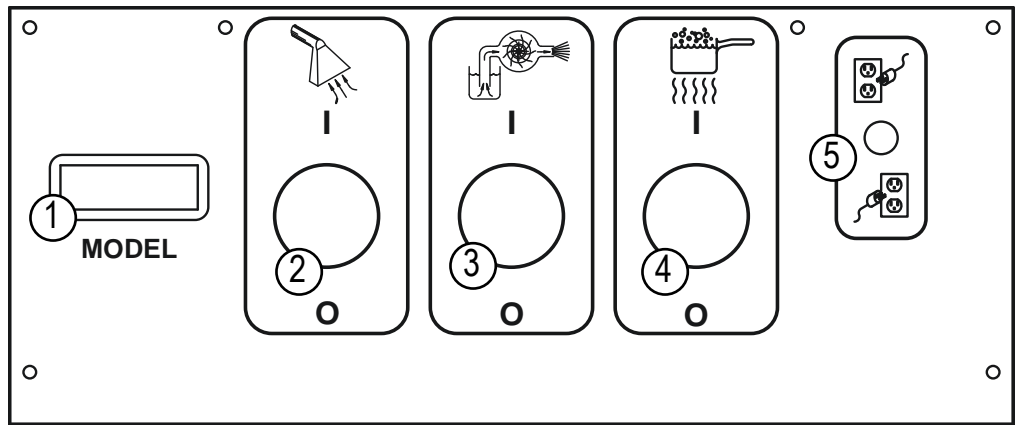

## KNOW YOUR MACHINE

6 Solution Tank Access

7 Recovery Tank Lid

8 Vacuum Hose Connection

9 Recovery Tank Drain

10 Solution Output

11 Switches

12 Power Cords

13 12" Wheel

14 Castor

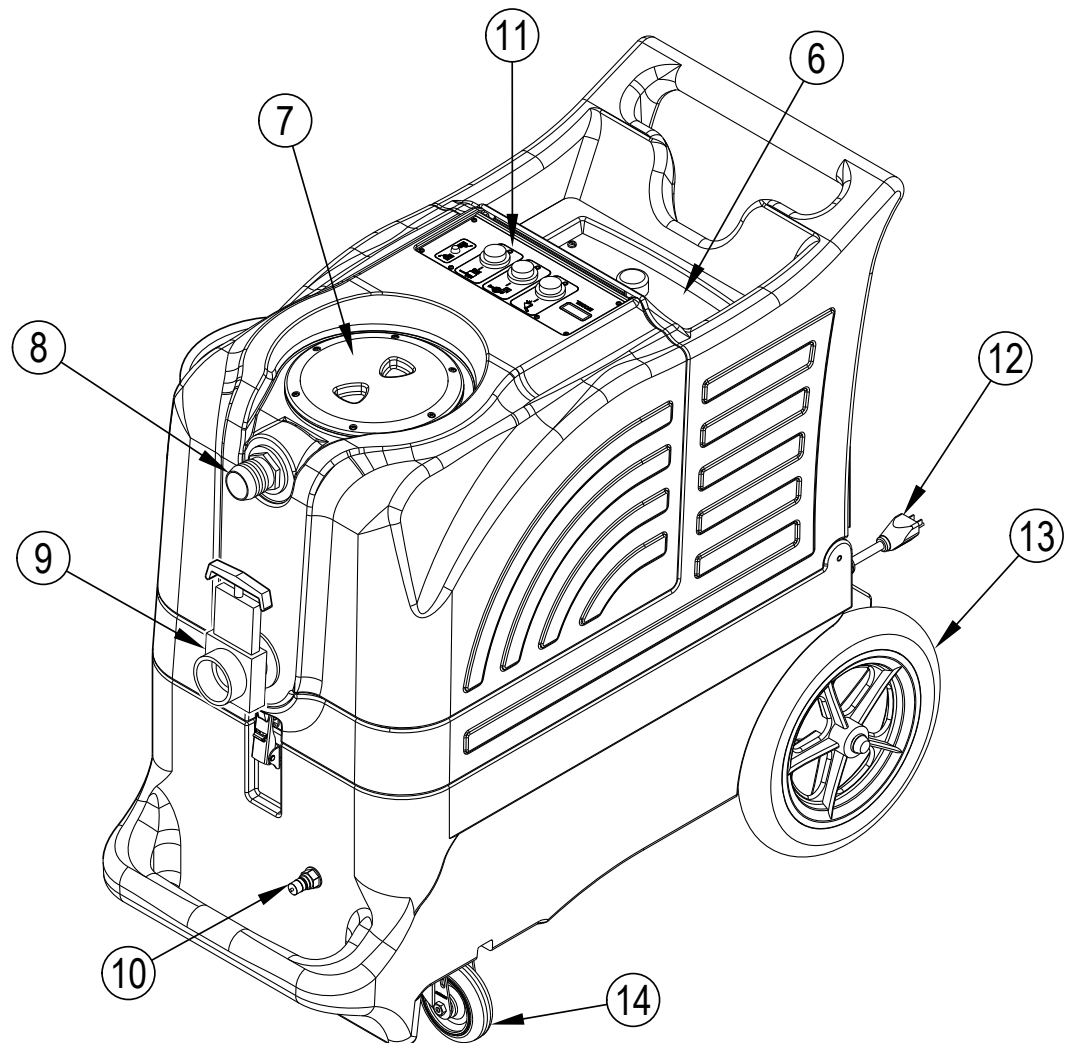

## SET-UP & OPERATION:

1. Inspect the machine, hoses, and cleaning tools for cleanliness and completeness.
2. Screw the lid on the recovery tank. Close the drain gate.
3. Fill the holding tank with clear water. NOTE: although this machine is designed to supply instant hot water, the addition of warm water to the solution tank would increase heater efficiency. Never use water above 130° F/56° C in the solution tank.
4. Turn off all the switches. Plug the power cords into properly grounded outlets. Do not connect both cords to the same outlet; the green, circuit locator light (5) on the switch plate should light up. If the locator light does not come on, try different outlets until it does.
5. Connect the priming hose to the machine, and position the open end of the hose over the solution tank. Turn the pump ON (3) to prime the air out of the pump. When the water is clear (no air in it) turn the pump off, and remove the priming hose. NOTE: if priming is difficult, place the open end of the priming hose into the Vacuum inlet hose barb, and turn the vacuum on. Use your hand to block the open area in the hose barb. This will allow the pump and the vacuum to work together to get the water moving. Priming may take 20 - 60 seconds, and the solution tank should be full.  
Once the pump has been primed, turn off the motor(s). Remove priming hose.
6. Turn on the Heat switch (4), and wait two minutes for the heat exchanger to reach temperature.
7. Pre-spray with the detergent of your choice. If you choose to add a detergent to the solution tank, be sure to mix well, and always follow the use & dilution instructions on the chemical label. Use a chemical with a pH between 5 and 10
8. Attach the spray hose to the solution quick disconnect and the vacuum hose to the hose barb on the recovery tank. Attach the other ends of the hoses to the cleaning tool.
9. Turn on the vacuum (2).
10. Turn the pump ON and begin cleaning.
11. Use defoamer any time foaming occurs to prevent damage to the motor or other components. NOTE: foam will not lift the ball float.
12. Monitor the water level in the solution tank. Do not let the pump run dry.
13. When the solution tank gets low, turn off the pump and the vacuum, fill the solution tank, empty and clean the recovery tank.
14. When finished with the job, remove any unused solution from the solution tank, and run a few gallons of clean water through the system. Drain the recovery tank by opening the drain gate over a drain or a bucket. Disconnect the hoses from the cleaning tool.

**NOTE:** if the green, circuit locator light does not illuminate when the cords are plugged in, then both cords are on the same circuit. Try other outlets with one of the cords until you get the locator light to come on. **NOTE:** if the heat switch is turned on when both cords are on the same circuit, the breaker in the wall may trip.

### AUTO VACUUM SHUTOFF:

When the recovery tank is full, the ball float will shut-off the suction to prevent the machine from overflowing.

**NOTE:** the float may not work if there is foam in the tank. Always use defoamer to prevent overflow.

## CAUTION!

Always make sure the float cage is clean and the ball can travel freely before turning on the machine.

## TROUBLE SHOOTING:

IF THIS OCCURS	CHECK THIS
NO SPRAY	Solution tank is empty, or filter is plugged up.
	Clogged spray tip.
	Pump not running.
	Valve on wand not operating.
PUMP DOES NOT RUN	Solution hose not completely connected to hose or to machine.
LOW SUCTION	This pump motor runs on AC voltage, so it should start running as soon as you turn on the switch. If the pump motor does not start running, check the wiring to the switch and to the motor. Check the switch to see if it is "open".
	Debris is plugging cleaning tool or vacuum hose.
	Drain gate is not completely closed, or seals are damaged.
NO SUCTION	Vacuum dome is not seated or is damaged.
	Ball in the float is blocking air flow. Turn off the vacuum so the ball will drop down.
	No power to motor. Does the switch light up? If not, the switch may be bad or there may be no power getting to the switch. Check wiring connections.
	Test the switch.
LOW HEAT	Test the vacuum motor.
	Spraying too long. Try spraying for 8 - 10 seconds, or about three strokes.
	Heat exchanger needs to be flushed.
NO HEAT	Wrong tool being used. Too much water passing through. Longer hose or larger diameter hose, than standard.
	Heat is not turned on.
	No power in the wall outlet - check to see if the breaker has tripped.
	No power to the heat switch - check wiring for "opens."
	No power out of heat switch. Replace switch.

## TECHNICAL SPECIFICATIONS (as installed and tested on the unit)

Model	MPE-400H	56381302
Rotomolded Body:	Lifetime Warranty	Lifetime Warranty
Vacuum:	One, 3-stage	One, 3-stage
VAC Shutoff:	Ball Float	Ball Float
Pump:	400 psi, positive displacement, adjustable	400 psi, positive displacement, adjustable
Water Lift:	137"	137"
Heat:	212° F, Maximum	212° F, Maximum
Heater:	2000 Watts	1750 Watts
Wand:	Stainless steel, single bend, twin tip	Stainless steel, single bend, twin tip
Weight:	100 lbs.	100 lbs.
Dimensions:	18W x 38L x 34.5H (inches)	18W x 38L x 34.5H (inches)

# IMPORTANTES CONSIGNES DE SÉCURITÉ

Cette machine convient uniquement à un usage commercial, par exemple dans les hôtels, écoles, hôpitaux, usines, boutiques et bureau à d'autres fins qu'un entretien ménager résidentiel normal.

Lors de l'utilisation de tout appareil électrique, il faut toujours prendre des précautions élémentaires, y compris les suivantes :

**NOTE** : Lire toutes les consignes avant d'utiliser cette machine.

## MISE EN GARDE!

Pour réduire le risque d'incendie, de décharge électrique ou de blessures :

- Ne pas laisser la machine sans surveillance lorsqu'elle est branchée. Débrancher l'appareil de la prise lorsqu'il ne sert pas et avant l'entretien courant.
- Pour éviter une décharge électrique, ne pas exposer à la pluie ou à la neige. Ranger et utiliser à l'intérieur.
- Ne pas s'en servir comme jouet. Il faut porter une attention particulière lors de son utilisation près d'enfants.
- Utiliser uniquement comme il est décrit dans ce manuel. Utiliser uniquement les accessoires recommandés par le fabricant.
- Ne jamais ajouter de l'eau à plus de 130° F/56° C dans le réservoir à solution.
- Ne pas utiliser avec un cordon ou une fiche endommagés. Si la machine ne fonctionne pas comme elle le devrait, a été échappée, endommagée, laissée dehors ou échappée dans l'eau, la retourner à un centre de service.
- Ne pas tirer sur le cordon, utiliser le cordon comme une poignée, fermer une porte sur le cordon ou enrouler le cordon autour de bords ou de coins acérés. Ne pas faire passer la machine sur le cordon. Éloigner le cordon des surfaces chauffées. Pour débrancher, tenir la fiche et non le cordon.
- Ne pas manipuler la fiche, le cordon ou la machine avec des mains mouillées.
- Les cordons prolongateurs doivent être du 12/3 et ne pas excéder 15 m (50 pi) de longueur. Remplacer immédiatement le cordon ou la fiche si la broche de mise à la terre est endommagée.
- Ne mettre aucun objet dans les ouvertures. Ne pas utiliser si une ouverture est bloquée; préserver de la poussière, des peluches, des cheveux et de quoi que ce soit qui réduirait le débit d'air.
- Tenir les vêtements lâches, les cheveux, les doigts et toute autre partie du corps loin des ouvertures et des pièces mobiles.
- Ne pas ramasser quoi que ce soit qui brûle ou qui fume, comme des cigarettes, allumettes ou cendres chaudes, ou des poussières dangereuses pour la santé. Ne pas l'utiliser pour ramasser des liquides inflammables ou combustibles comme de l'essence ou l'utiliser dans des aires où ils pourraient être présents.
- Fermer toutes les commandes avant de débrancher.
- Faire particulièrement attention lors du nettoyage des escaliers.
- Brancher uniquement à une prise correctement mise à la terre.
- Le liquide projeté par la buse de pulvérisation pourrait être dangereux à cause de sa température, de sa pression ou de son contenu chimique

## CONSERVER CES INSTRUCTIONS

### AVERTISSEMENT !

Les Produits vendus avec le présent manuel contiennent ou peuvent contenir des produits chimiques reconnus par certains gouvernements (comme l'État de Californie, par le biais de la proposition de loi d'avertissement réglementaire 65) comme provoquant des cancers, des anomalies congénitales et autres dangers pour la reproduction. Dans certains endroits (comme l'État de Californie), les acheteurs de ces Produits, qui les utilisent sur un lieu de travail ou dans un espace public, ont l'obligation d'apposer certains avis, avertissements ou informations concernant les produits chimiques qui sont ou peuvent être contenus dans les Produits dans ces lieux ou aux alentours de ces lieux de travail. Il incombe à l'acheteur de connaître les dispositions de, et de respecter, toutes les lois et réglementations ayant trait à l'utilisation de ces Produits au sein de tels environnements. Le Fabricant rejette toute responsabilité d'informer les acheteurs concernant des exigences spécifiques qui peuvent s'appliquer à l'utilisation des Produits dans de tels environnements.



## INSPECTION :

Déballer et inspecter soigneusement votre ADVANTAGE-400H pour vérifier si elle a été endommagée durant l'expédition. Chaque machine est essayée et inspectée avant son expédition. Le transporteur est responsable de tout dommage arrivé lors de l'expédition. Vous devez le signaler au transporteur si vous constatez des dommages à la boîte ou à la machine ou aux pièces.

## SOLUTIONS DE NETTOYAGE :

Nous recommandons les produits chimiques liquides. Vous pouvez utiliser les produits chimiques en poudre mais à moins d'être complètement dissous, ils peuvent causer des dépôts dans la pompe, les canalisations, l'échangeur de chaleur et les raccords à démontage rapide. La garantie ne couvre pas les problèmes causés par un dépôt de produits chimiques. Utiliser un nettoyant neutre avec un pH entre 5 et 10 afin d'empêcher l'usure prématurée de la pompe, des joints d'étanchéité et d'autres composants.

## ENTRETIEN :

Pour une performance optimale, rincer la machine à l'eau claire à la fin de chaque jour de travail. Au moins une fois par mois, rincer la machine à l'aide d'un composé de rinçage pour dissoudre tout dépôt de minéraux ou de produits chimiques qui aurait pu s'accumuler. Le moteur d'aspiration et la pompe n'ont pas besoin d'un entretien de routine; cependant, les brosses des moteurs devraient être remplacées après 1000 ou 1500 heures, Nettoyer la carrosserie avec un détergent tout usage et la protéger avec un produit de finition intérieur pour l'automobile. Lubrifier les roues, roulettes et raccords à démontage rapide par une vaporisation de silicone tout usage.

## PIÈCES ET SERVICE

Votre distributeur autorisé doit effectuer les réparations nécessaires. Il garde un inventaire des pièces de rechange d'origine et d'accessoires. Appeler le distributeur auquel vous avez acheté votre machine si vous avez besoin de pièces ou de service. Veiller à spécifier le modèle de la machine. Ainsi que votre numéro de série.

Inscrire ici le numéro de série et le modèle de votre nouvel extracteur :

Numéro de série : \_\_\_\_\_ Modèle : ADVANTAGE 400H

Date d'achat : \_\_\_\_\_

Écrire le nom et le numéro de téléphone de votre distributeur :

\_\_\_\_\_

\_\_\_\_\_

Veiller à enregistrer votre achat pour activer votre garantie

## INSTRUCTIONS VISANT LA MISE À LA TERRE (120VAC)

Cet appareil doit être mis à la terre. En cas de défaillance ou de panne éventuelles, la mise à la terre fournit au courant un chemin de moindre résistance qui réduit le risque de choc électrique. Cet appareil est pourvu d'un cordon muni d'un conducteur de terre et d'une fiche avec broche de terre. La fiche doit être branchée dans une prise appropriée correctement installée et mise à la terre conformément aux règlements et ordonnances municipaux.

## ⚠ AVERTISSEMENT !

Un conducteur de terre mal raccordé peut entraîner un risque de choc électrique. Consulter un électricien ou un technicien d'entretien qualifié si vous n'êtes pas certain que la prise est correctement mise à la terre. Ne pas modifier la fiche fournie avec l'appareil - si elle ne peut être insérée dans la prise, faire installer une prise adéquate par un électricien qualifié.

Cet appareil est destiné à un circuit de 120 V et est muni d'une fiche de terre semblable à celle illustrée par le croquis 1. Un adaptateur temporaire semblable à celui illustré par le croquis 2 et C peut être utilisé pour brancher cette fiche à une prise bipolaire comme l'illustre le croquis 2 si une prise avec mise à la terre n'est pas disponible. L'adaptateur temporaire devrait être utilisé seulement jusqu'à ce qu'une prise avec mise à la terre soit installée par un électricien qualifié. L'oreille rigide ou le crochet ou autre dispositif semblable, de couleur verte, prolongeant l'adaptateur doit être raccordé à un élément correctement mis à la terre comme le couvercle d'une boîte de sortie mise à la terre. L'adaptateur doit être fixé par une vis métallique. **Note:** Au Canada, l'utilisation d'un adaptateur temporaire n'est pas autorisée par le *Code canadien de l'électricité*.

Remplacez la prise si la prise de terre est abîmée ou cassée.

Le fil Vert (ou Vert/Jaune) dans la gaine est le fil de terre. Lors du remplacement d'une prise, ce fil doit être raccordé à la prise de terre uniquement.

Les ralonges connectées à cette machine doivent avoir 12 mesures, trois ganses de fil ayant **trois fiches masculines féminines tree-prong plugs and outlets**. N'UTILISEZ PAS de ralonge de plus de 15 m (50 pieds) de long.

**VEUILLEZ NOTER: CES INSTRUCTIONS CONCERNENT UNIQUEMENT L'AMÉRIQUE DU NORD**

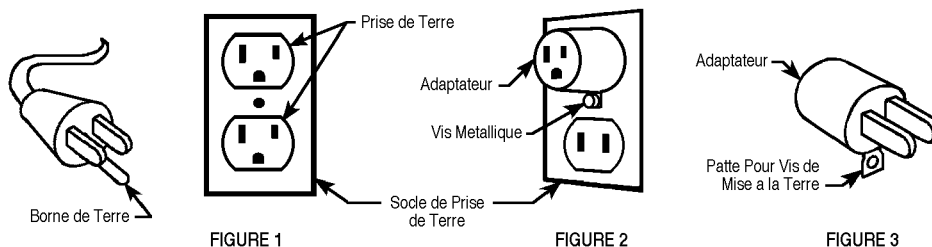

# PLAQUE DE COMMUTATEUR

## MODÈLE (1) :

Ceci identifie le modèle de votre machine °

## Interrupteur d'aspirateur (2) :

Cet interrupteur à bouton poussoir met l'aspirateur en marche. Cet interrupteur s'allume quand l'aspiration fonctionne.

## Commutateur (3)

Le commutateur de la pompe s'allumera lors de son activation et mettra la pompe en marche.

## COMMUTATEUR DE CHALEUR (4) :

Le commutateur de chaleur s'allumera lors de son activation et mettra l'élément chauffant en marche. NOTE : Si le témoin lumineux vert des deux circuits n'est pas allumé, les deux cordons sont peut-être sur le même circuit et le disjoncteur mural pourrait se déclencher.

## TÉMOIN LUMINEUX VERT DES DEUX CIRCUITS (5):

Ce témoin lumineux s'allumera automatiquement lorsque les deux cordons d'alimentation sont branchés dans des circuits séparés. Si le témoin lumineux ne s'allume pas, essayer d'autres prises jusqu'à ce qu'il s'allume. NOTE : Tous les systèmes de la machine fonctionneront même si le témoin lumineux n'est pas allumé, mais un disjoncteur mural pourrait se déclencher.

---

## CONNAÎTRE SA MACHINE

6 Accès au réservoir à solution

7 Couvercle du réservoir de récupération

8 Raccord du tuyau d'aspiration

9 Drain du réservoir de récupération

10 Orifice de sortie de la solution

11 Commutateurs

12 Cordons d'alimentation

13 Roue de 12 po (30 cm)

14 Roulette pivotante

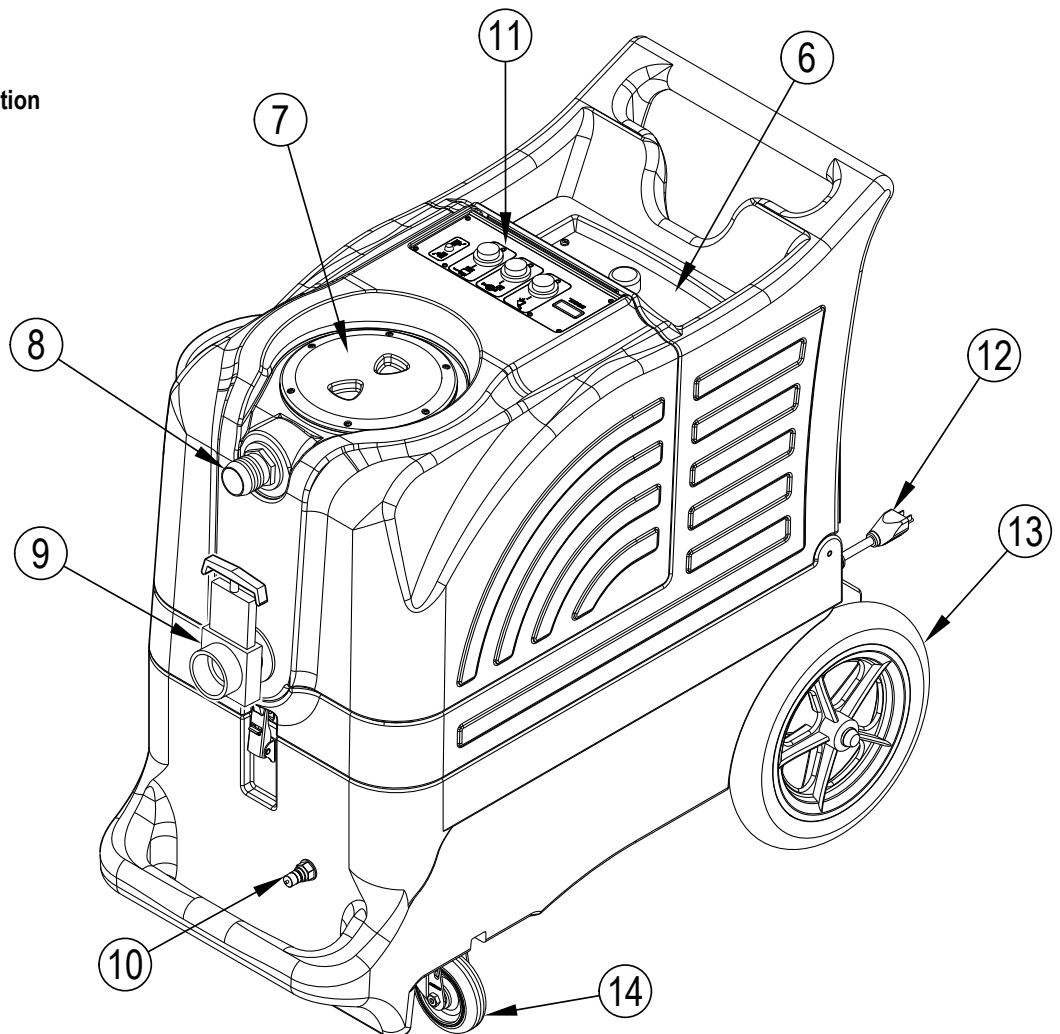

## MISE EN ROUTE ET UTILISATION :

1. Inspecter la machine, les tuyaux et les outils de nettoyage pour vérifier si tout est propre et complet.
2. Visser le couvercle sur le réservoir de récupération. Fermer le robinet de vidange.
3. Remplir le réservoir à solution avec de l'eau tiède. NOTE : Bien que cette machine soit conçue pour fournir instantanément de l'eau chaude, l'ajout d'eau tiède au réservoir à solution augmentera l'efficacité de l'élément chauffant. Ne jamais utiliser d'eau à une température supérieure à 130 °F/56 °C dans le réservoir à solution.
4. Fermer tous les commutateurs. Brancher les cordons d'alimentation à des prises bien mises à la terre. Ne pas connecter les deux cordons à la même prise; le témoin lumineux vert de localisation de circuits (5) sur la plaque de commutateur devrait s'allumer. Si le témoin de localisation ne s'allume pas, essayer différentes prises jusqu'à ce qu'il le fasse.
5. Raccorder le tuyau d'amorçage à la machine et introduire l'autre extrémité dans le réservoir à solution. Mettre la pompe en marche (3) pour l'amorcer. Quand l'eau est claire (sans bulles d'air) et coule fortement, arrêter la pompe et retirer le tuyau d'amorçage. NOTE : Si l'amorçage est difficile, placer l'extrémité ouverte du tuyau d'amorçage dans le raccord d'entrée cannelé de l'aspirateur et mettre celui-ci en marche. Boucher l'espace ouvert du raccord cannelé avec votre main. Cela permettra à la pompe et à l'aspirateur de travailler ensemble pour faire passer l'eau. L'amorçage peut prendre de 20 à 60 secondes et le réservoir à solution devrait être plein. Une fois la pompe amorcée, arrêter les moteurs. Enlever le tuyau d'amorçage.
6. Allumer le commutateur de chaleur (4) et attendre deux minutes pour que l'échangeur thermique atteigne sa température.
7. Vaporiser une première fois avec le détergent de votre choix. Si vous choisissez d'ajouter un détergent dans le réservoir à solution, veiller à bien mélanger et à suivre les instructions d'utilisation et de dilution de l'étiquette du produit. Utiliser un produit chimique avec un pH entre 5 et 10.
8. Raccorder le tuyau flexible de vaporisation au raccord à démontage rapide de la solution et le tuyau flexible d'aspiration au raccord cannelé du réservoir de récupération. Raccorder les autres extrémités des tuyaux à l'outil de nettoyage.
9. Mettre l'aspiration en marche (2).
10. Mettre la pompe en marche et commencer à nettoyer.
11. Utiliser un agent antimousse chaque fois qu'il y a formation de mousse pour empêcher d'endommager le moteur et les autres composants. NOTE : La mousse ne soulèvera pas le flotteur.
12. Surveiller le niveau d'eau dans le réservoir à solution. Ne pas laisser la pompe fonctionner à sec.
13. Quand la solution est basse dans le réservoir, arrêter la pompe et l'aspirateur, remplir le réservoir à solution, vider et nettoyer le réservoir de récupération.
14. Quand le travail est terminé, vider le réservoir à solution de toute solution inutilisée et faire couler plusieurs litres d'eau claire dans le système. Vidanger le réservoir de récupération en ouvrant le robinet de vidange au-dessus d'un drain ou d'un seau. Déconnecter les tuyaux de l'outil de nettoyage.

**NOTE :** Si le témoin lumineux vert de localisation de circuit ne s'allume pas quand les cordons sont branchés, c'est qu'ils sont sur le même circuit. Essayer de brancher un des cordons à une autre prise jusqu'à ce que le témoin lumineux de localisation s'allume. **NOTE :** Si le commutateur de chaleur est allumé lorsque les deux cordons sont sur le même circuit, le disjoncteur mural pourrait se déclencher.

### ARRÊT AUTOMATIQUE DE L'ASPIRATION :

Quand le réservoir de récupération est plein, le flotteur arrêtera la succion pour empêcher la machine de déborder.

**NOTE:** Le flotteur pourrait ne pas fonctionner s'il y a de la mousse dans le réservoir. Toujours utiliser un agent antimousse pour empêcher un débordement.

## ATTENTION!

Toujours veiller à ce que la cage du flotteur soit propre et que celui-ci bouge librement avant de mettre la machine en marche.

## DÉPANNAGE :

SI CEÇI ARRIVE	VÉRIFIER CEÇI
PAS DE VAPORISATION	Le réservoir à solution est vide ou le filtre est bouché.
	Buse de vaporisation bouchée
	La pompe n'est pas en marche
	La vanne du tube-rallonge ne fonctionne pas
	Le tuyau flexible à solution n'est pas complètement raccordé au tuyau ou à la machine.
LA POMPE NE FONCTIONNE PAS	Cette pompe fonctionne sur tension de secteur, elle devrait donc démarrer dès que le commutateur est allumé. Si le moteur de la pompe ne démarre pas, vérifiez le câblage au commutateur et au moteur. Vérifiez l'interrupteur pour être sûr qu'il fonctionne.
SUCCION FAIBLE	Débris bouchant l'outil de nettoyage ou le tuyau flexible d'aspiration
	L'opercule du drain n'est pas complètement fermé, ou les joints d'étanchéité sont endommagés.
	Le dôme de l'aspirateur n'est pas bien fixé ou endommagé.
PAS DE SUCCION	La balle du flotteur bloque le flux d'air. Éteindre l'aspirateur pour que la balle retombe.
	Pas de courant au moteur. Ce commutateur s'allume-t-il? Si ce n'est pas le cas, il pourrait être défectueux ou le courant pourrait ne pas s'y rendre. Vérifier les connexions de câblage
	Vérifier l'interrupteur.
	Vérifier le moteur d'aspiration
CHALEUR FAIBLE	Durée de vaporisation trop longue. Essayer de vaporiser durant 8 à 15 secondes ou environ trois coups.
	Il faut vidanger l'échangeur de chaleur
	Mauvais outil utilisé. Trop d'eau passe. Tuyau flexible plus long ou d'un diamètre plus large que standard
PAS DE CHALEUR	La chaleur ne fonctionne pas.
	Pas de courant à la prise murale — Vérifier si le disjoncteur ne s'est pas déclenché.
	Pas de courant au commutateur de chaleur — Vérifier le câblage.
	Pas de courant sortant du commutateur de chaleur Remplacer le commutateur.

## SPECIFICATIONS TECHNIQUES (telles qu'installées et testées sur l'appareil)

<b>Modèle</b>	<b>MPE-400H</b>	<b>56381302</b>
Carrosserie rotomoulée :	Garantie à vie	Garantie à vie
Aspirateur :	Un, 3 étages	Un, 3 étages
Fermeture de l'aspiration :	Flotteur	Flotteur
Pompe :	400 psi, déplacement positif, ajustable	400 psi, déplacement positif, ajustable
Colonne d'eau	137 po (347 cm)	137 po (347 cm)
Chaleur :	100 °C ( 212 ° F), maximum	100 °C ( 212 ° F), maximum
Élément chauffant :	2000 watts	1750 watts
Tube-rallonge :	Acier inox, simple courbure, embout double	Acier inox, simple courbure, embout double
Poids :	100 lb 45,4 kg	100 lb 45,4 kg
Dimensions :	18W x 38L x 34.5H [pouces] (l 45,72 X L 96,52 X H 87,63 [mm])	18W x 38L x 34.5H [pouces] (l 45,72 X L 96,52 X H 87,63 [mm])

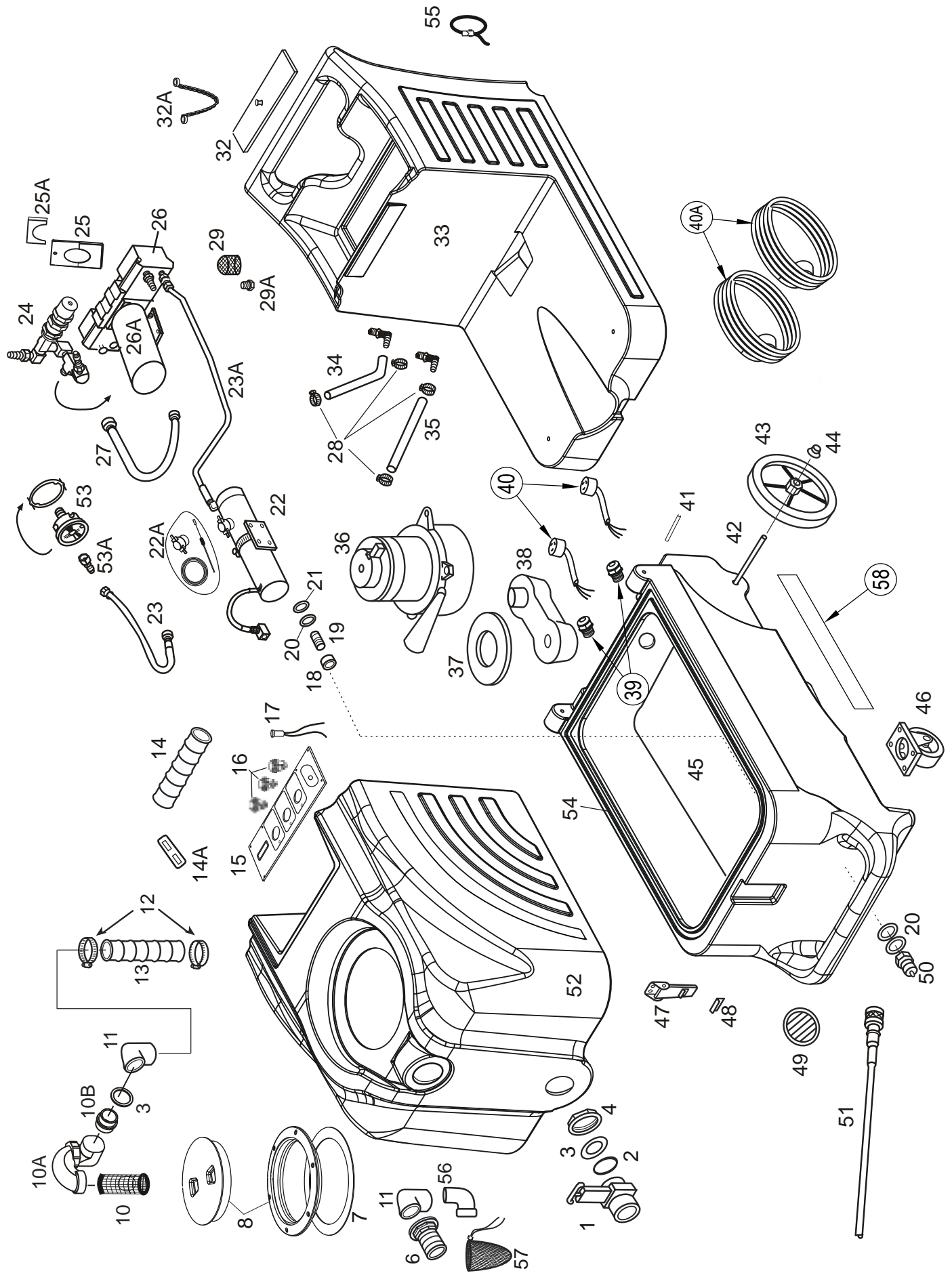

**ADVANTAGE 400H 120V**

Item	Ref. No.	Qty	Description
1#	903USP	1	Drain Gate
2#	187USP	1	O-ring
3#	187B	2	Gasket
4#	185USP	1	Nut, 1-1/2"
6	907	1	Hose Barb, vacuum inlet
7	1074	1	Gasket
8	2086A	1	Lid with Ring, 6"
10	929B	1	Ball Float, vac shut-off
10A	1154A	1	Adapter, ABS trap
10B	1154	1	Adapter, ABS
11#	922USP	2	Elbow, PVC, FPT
12#	156USP	2	Hose Clamp
13	430	27"	Hose, vacuum, 2"ID X 27"
14	430A	1	Hose, vacuum, 2"ID X 14.5"
14A	4404C	1	Bar, vacuum hose hold-down
15	2167	1	Switch Plate, Advantage 400
[ ]	2167-2C	1	Overlay
16	1623R	3	Switch, push-button, ON/OFF
17	227	1	Green light
18	116A	1	Bushing, fiber, heat resistant
19#	92AUSP	1	Nipple, 1/4 mpt, S/S
20#	115USP	3	Washer, fiber, heat resistant
21	31	1	Washer, brass
22	FP610	1	Heat Exchanger
	56381352	1	Heat Exchanger CSA
22A	FP256	1	Heat Repair kit
23	1284	1	Hose, pulsation dampening
23A	1581A	1	Hose, pump to heater
24	945D	1	Pressure regulator valve, unloader
25	1554	1	Mount, pressure reg.
25A	1555	1	Clamp, pressure regulator to mount
26	FP613	1	Pump, complete, 400 psi *
26A	2158	1	Motor, pump drive *
27	1506	1	Hose assembly, 21"
28#	166USP	4	Hose clamp
29	207A	1	Filter, pump inlet
29A#	92BUSP	1	Nipple
32	2175	1	Lid, Solution tank
32A#	805USP	1	Chain, 8"

Item	Ref. No.	Qty	Description
33	TKC-6	1	Solution tank, white
34	946	17"	Hose, pump inlet, 1/2" ID X 17"
35	925	18"	Hose, pump bypass, 3/8" ID X 18"
36	408G	1	Vacuum, 3-stage
37	2013	1	Gasket, vacuum
38	MA-6	1	Manifold, vacuum
39#	230USP	2	Retainer, cord pigtail
40	2155	2	Pigtail, power cord
40A	2154	2	Power cord, 25 ft
41	801	2	Hinge pin
42	910-1863	1	Axle Rod (18.63" long)
43	2092	2	Wheel, 12 inch
44#	27AUSP	2	Axle cap
45	BMPE-1	1	Base-Black
46#	905USP	2	Castor
47#	56471194	1	Latch
48	909A	1	Catch, for latch
49#	459USP	1	Louver, 2-1/2"
50#	45USP	1	Quick disconnect
51	SYP1	1	Priming hose
52	VT-29	1	Recovery tank, white
53	2165	1	Pressure gauge
53A#	219USP	1	Quick disconnect
54#	FP228A	84"	Gasket
55	1603	2	Strap, cord wrap
56	1140	1	Elbow
57	FP619	1	Pre-filter bag with cord lock
	2162	1	Label Advantage Series
[ ]#	4325C	1	Label, Heat Designation Power
[ ]#	4339	2	Label Caution / Extension Cord

**MISCELLANEOUS PARTS**

[ ]	FP614	1	Pump and motor, complete
[ ]	950CP	1	Pump rebuild kit, valves & o-rings
[ ]#	250USP	1	Pump rebuild kit, plunger and seals
[ ]	950D	1	Cam/bearing

[ ] = Not Shown

# = Revised or new since last update

# WIRING DIAGRAM - CSA MODELS

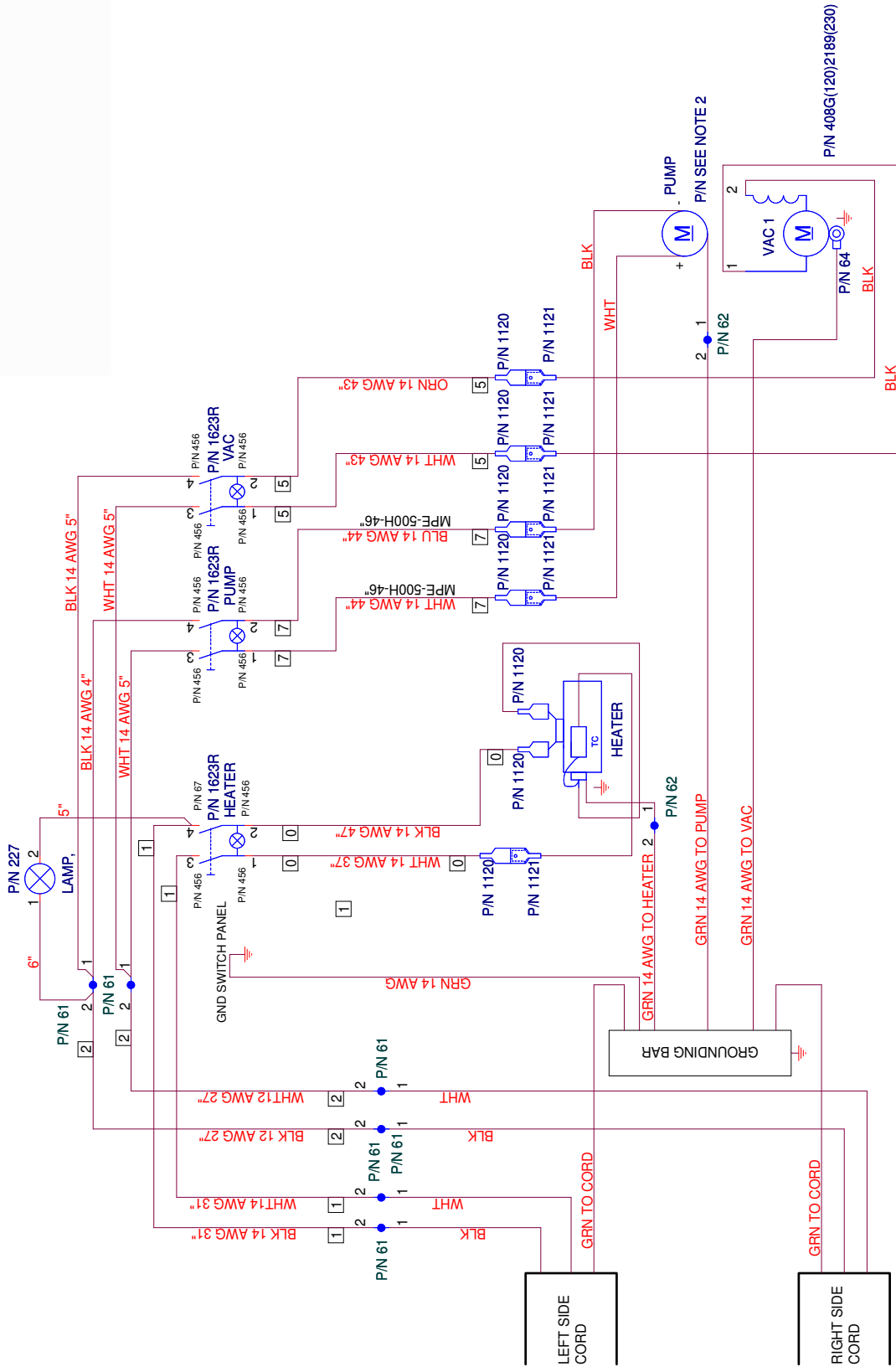

1. CSA MACHINE
2. PUMPS
- 100 PSI - P/N 2007 - 120V
- 200 PSI - P/N 960 - 120V
- 400 PSI - P/N 2158 - 120V
- 100H - P/N 1274 - (230V)
- 400H - P/N 2064-CE - (230V)



# WIRING DIAGRAM - NON CSA MODELS

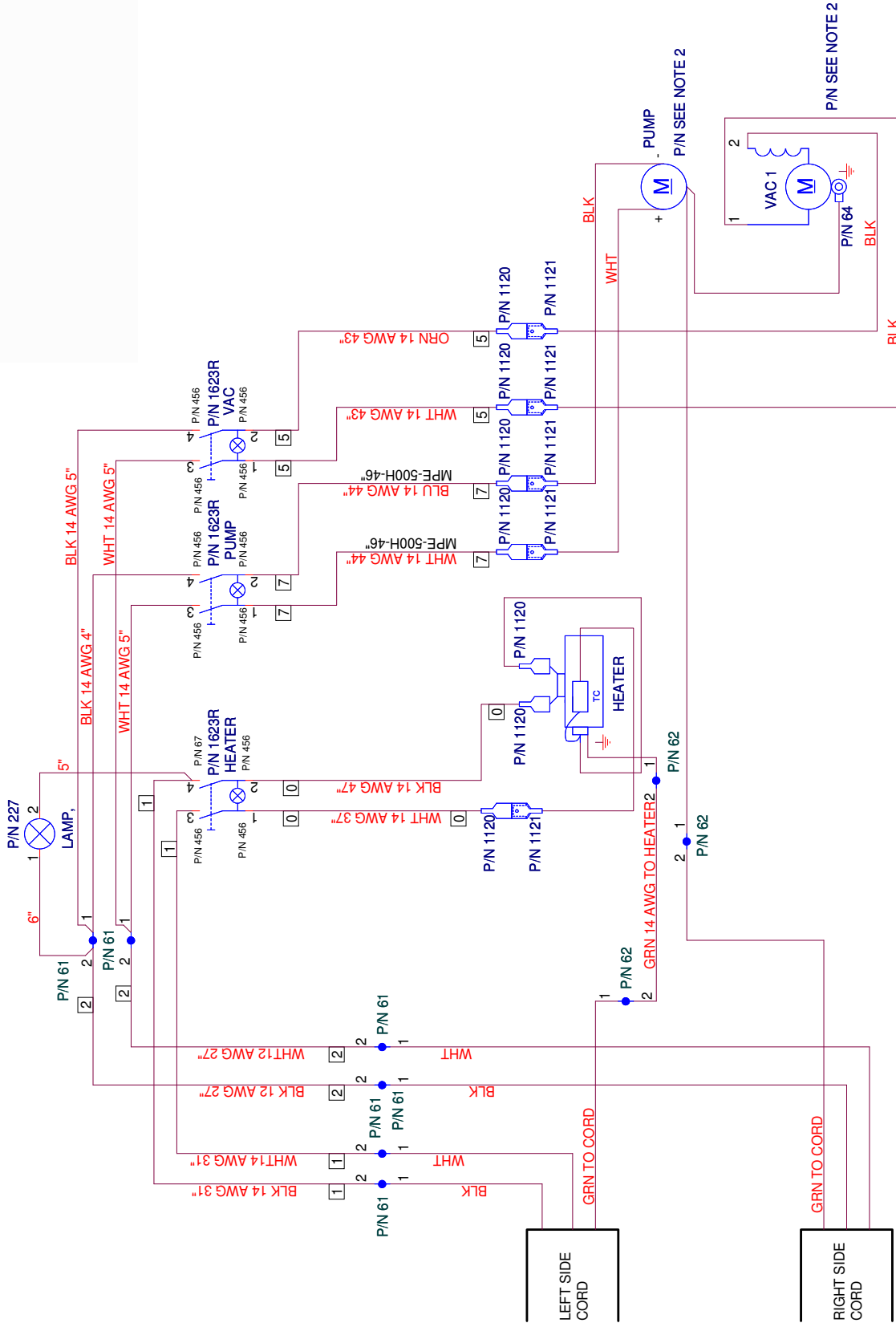

P/N SEE NOTE 2

P/N SEE NOTE 2

P/N SEE NOTE 2

P/N SEE NOTE 2

P/N SEE NOTE 2

P/N SEE NOTE 2

P/N SEE NOTE 2

P/N SEE NOTE 2

P/N SEE NOTE 2

P/N SEE NOTE 2

P/N SEE NOTE 2

P/N SEE NOTE 2

P/N SEE NOTE 2

- 1. NONCSA MACHINE
- 2. PUMPS
  - 100 - P/N 2007
  - 200 - P/N 960
  - 400 - P/N 2158







425-322-0133 / 800-257-7982 / FAX: 425-322-0136  
11015 - 47th Ave. W. / Mukilteo, WA 98275  
VISIT US AT: <http://www.usproducts.com>